

## Préparation du tissu

### ⚠ ATTENTION

- Utilisez des tissus dont l'épaisseur est inférieure à 3 mm (env. 1/8" / pouce). L'utilisation de tissus plus épais que 3 mm (env. 1/8" / pouce) risque de casser l'aiguille.
- Si vous brodez sur une serviette en tissu éponge épais, nous vous recommandons de placer un renfort de broderie soluble sur l'endroit de la serviette. Cela permettra d'aplatir les boucles de la serviette et vous obtiendrez une broderie de meilleure qualité.

### Application d'un renfort thermocollant (support) sur le tissu

Pour obtenir de meilleurs résultats lors de la création de travaux de broderie, utilisez toujours un renfort de broderie. Suivez les instructions qui figurent sur l'emballage du renfort.

Lorsque vous utilisez des tissus qui ne peuvent pas être repassés (tels que les serviettes en tissu éponge ou les tissus avec des boucles qui s'élargissent lors du repassage) ou à des endroits difficiles à repasser, placez le renfort de broderie sous le tissu sans le fixer; placez ensuite le tissu et le renfort dans le cadre de broderie, ou demandez à votre revendeur Brother agréé de vous conseiller sur le renfort à utiliser.

### ⚠ ATTENTION

- Lorsque vous brodez sur des tissus élastiques, légers, à grosse trame ou sur des tissus susceptibles de provoquer un rétrécissement des motifs, utilisez toujours un renfort de broderie. Sinon, l'aiguille risque de casser et de vous blesser. Si vous n'utilisez pas de renfort de broderie, la finition de votre ouvrage risque de ne pas être satisfaisante.

- 1 Utilisez un morceau de renfort de broderie plus grand que le cadre de broderie.

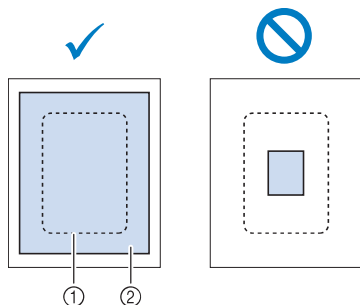

- 1 Taille du cadre de broderie
- 2 Renfort thermocollant (support)

- 2 Repassez le renfort thermocollant sur l'envers du tissu.

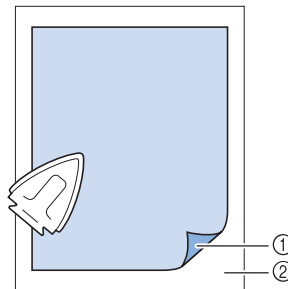

- 1 Côté thermofusible du renfort
- 2 Tissu (envers)

### 📖 Mémo

- Lorsque vous brodez sur des tissus fins, tels que l'organdi ou la batiste, ou sur des tissus duvetés, tels que les serviettes en tissu éponge ou le velours, utilisez un renfort de broderie soluble (vendu séparément) pour des résultats optimaux. Une fois le renfort de broderie soluble dissout dans l'eau, la finition de votre ouvrage sera parfaite.

### Mise en place du tissu dans le cadre de broderie

#### ■ Types de cadres de broderie

Les types et numéros des cadres de broderie fournis diffèrent en fonction du modèle de la machine.

##### Grand

Zone de broderie 18 cm × 13 cm (7" / pouces × 5" / pouces)

À utiliser pour broder des motifs compris entre 10 cm × 10 cm (4" / pouces × 4" / pouces) et 18 cm × 13 cm (7" / pouces × 5" / pouces).

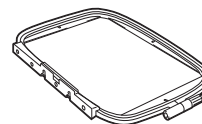

##### Moyen (vendu séparément avec certains modèles)

Zone de broderie 10 cm × 10 cm (4" / pouces × 4" / pouces)

À utiliser pour broder des motifs inférieurs à 10 cm × 10 cm (4" / pouces × 4" / pouces).

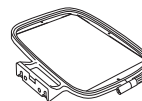

**Petit (vendu séparément avec certains modèles)**

Zone de broderie 2 cm × 6 cm (1" / pouce × 2 - 1/2" / pouces)

À utiliser pour broder des motifs de petite taille, tels que des étiquettes nominatives.

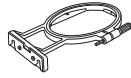
**Très grand (multi-position)**

En fixant le cadre de broderie très grand (multi-position) sur l'une des trois positions (①, ② et ③) comme illustré, les motifs dont la taille ne dépasse pas 13 cm (5" / pouces) × 30 cm (12" / pouces) peuvent être brodés s'ils sont divisés en plusieurs sections qui seront utilisées dans les positions disponibles du cadre, chaque section mesurant 18 cm (7" / pouces) × 13 cm (5" / pouces) maximum. La zone de broderie de la machine mesure 18 cm × 13 cm (7" / pouces × 5" / pouces).

À utiliser pour broder des caractères ou des motifs connectés ou combinés, ou de grands motifs.

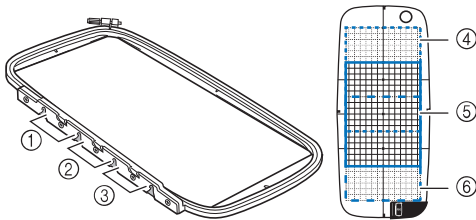

- ① Position haute
- ② Position médiane
- ③ Position basse
- ④ Zone de broderie (en position ①)
- ⑤ Zone de broderie (en position ②)
- ⑥ Zone de broderie (en position ③)

**Utilisation du cadre adapté à la taille du motif**

Sélectionnez un cadre légèrement plus grand que la taille du motif. Les options des cadres disponibles sont affichées sur l'écran.

: Indique si vous pouvez utiliser le grand/très grand (multi-position) cadre.

: Indique si vous pouvez utiliser le cadre moyen.

: Indique si vous pouvez utiliser le petit cadre.

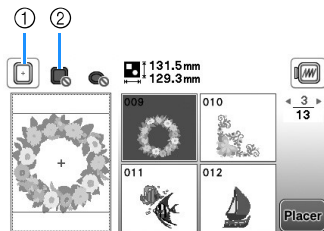

- ① Blanc : peut être utilisé
- ② Grisé : ne peut pas être utilisé

**ATTENTION**

- Si vous utilisez un cadre trop petit, le pied-de-biche risque de heurter le cadre pendant la broderie et vous pourriez vous blesser ou endommager la machine.

**Mise en place du tissu****Remarque**

- Si le tissu n'est pas bien maintenu dans le cadre de broderie, le motif ne sera pas bien brodé. Placez le tissu sur une surface plane et tendez-le bien dans le cadre. Pour mettre le tissu en place correctement, effectuez les opérations suivantes.

**1 Desserrez la vis de réglage du cadre de broderie et retirez les cadres intérieur et extérieur; placez ensuite le cadre extérieur sur une surface plane.**

Séparez les cadres intérieur et extérieur en tirant le cadre intérieur vers le haut.

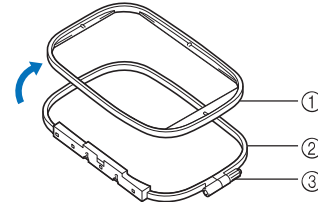

- ① Cadre intérieur
- ② Cadre extérieur
- ③ Vis de réglage

**2 Placez le tissu avec le renfort de broderie au-dessus du cadre extérieur.**

Orientez l'endroit du tissu vers le haut.

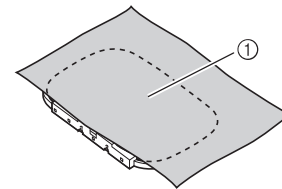

- ① Endroit

**3 Insérez le cadre intérieur par-dessus le tissu.**

Alignez sur le cadre intérieur avec sur le cadre extérieur.

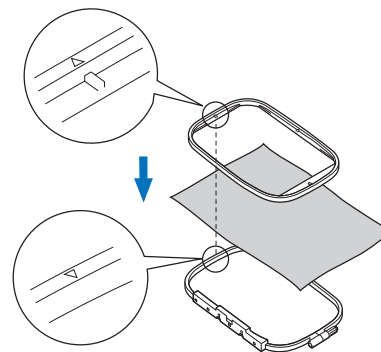
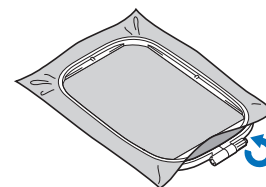
**4 Serrez la vis de réglage à la main juste assez pour retenir le tissu.****B**

COMMENCER À BRODER

- 5** Retirez doucement le tissu du cadre sans desserrer la vis de réglage.

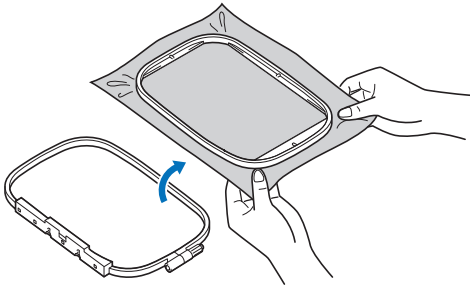

**Mémo**

- Cette précaution permet de réduire les risques de déformation du motif lors de la broderie.

- 6** Réinsérez le cadre intérieur par le dessus du tissu, en alignant les symboles  $\triangle$  sur le cadre intérieur et  $\triangle$  sur le cadre extérieur.

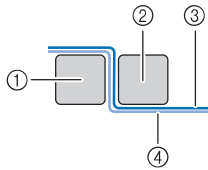
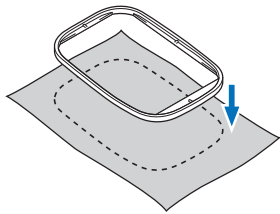

- ① Cadre extérieur
- ② Cadre intérieur
- ③ Tissu (endroit)
- ④ Renfort de broderie

- Insérez le cadre intérieur dans le cadre extérieur.

- 7** Serrez la vis de réglage tout en tendant le tissu à la main. Vous devez obtenir un son semblable à celui d'un tambour lorsque vous frappez doucement sur le tissu tendu.

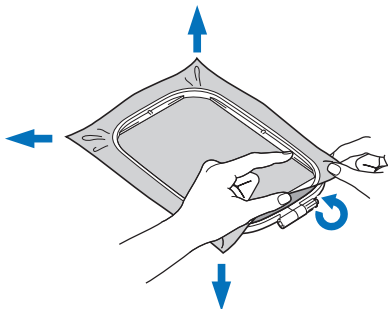

**Mémo**

- Vous pouvez utiliser le tournevis fourni pour serrer ou desserrer la vis de réglage du cadre.

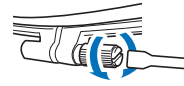

**Utilisation du gabarit**

Si vous souhaitez broder le motif à un endroit particulier, utilisez une feuille de broderie avec le cadre.

- 1** À l'aide d'une craie, marquez la zone que vous souhaitez broder sur le tissu.

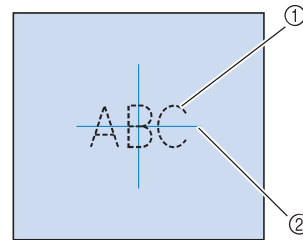

- ① Motif de broderie
- ② Repère

- 2** Placez la feuille de broderie sur le cadre intérieur.

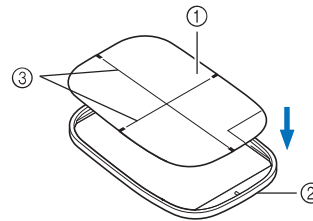

- ① Gabarit
- ② Cadre intérieur
- ③ Lignes de base du gabarit

- 3** Alignez la marque du tissu sur la ligne de base du gabarit.

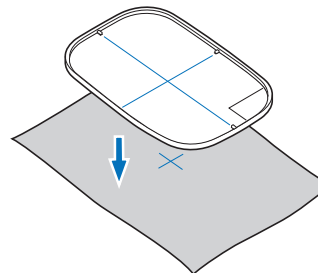

- 4** Posez le cadre intérieur avec le tissu sur le cadre extérieur et, au besoin, ajustez le tissu pour aligner les marques sur le tissu avec le gabarit.

- Pour de plus amples détails, reportez-vous à la section page B-59.

### 5 Retirez la feuille de broderie.

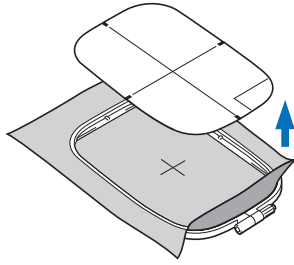

## Broderie de petites pièces de tissu ou de bords

Utilisez un renfort de broderie pour fournir un support supplémentaire. Après la broderie, retirez soigneusement le renfort. Fixez le renfort comme indiqué dans les exemples suivants. Nous recommandons l'utilisation d'un renfort spécial pour broderie.

### ■ Broderie de petites pièces de tissu

Pulvériser un produit adhésif provisoire pour coller la petite pièce de tissu sur la grande dans le cadre. Si vous ne souhaitez pas pulvériser de produit adhésif provisoire, fixez le renfort avec un point de faufilage.

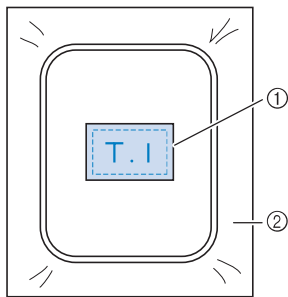

- ① Tissu
- ② Renfort

### ■ Broderie de bords ou de coins

Pulvériser un produit adhésif provisoire pour coller la petite pièce de tissu sur la grande dans le cadre. Si vous ne souhaitez pas pulvériser de produit adhésif provisoire, fixez le renfort avec un point de faufilage.

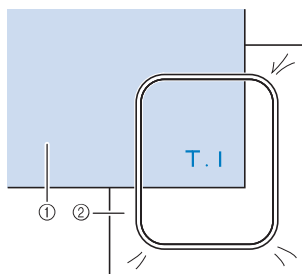

- ① Tissu
- ② Renfort

### ■ Broderie de rubans ou de velcros

Fixez le ruban avec un autocollant double face ou un produit adhésif temporaire.

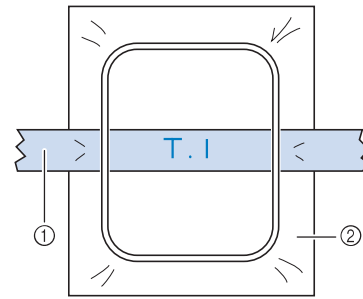

- ① Ruban ou bande
- ② Renfort

# B

COMMENCER À BRODER